

# KW-A2240

CLEAR FLOOR LIFT



• Emergency hand pump(optional)



• One side manual release



• Limit switch



• Vehicle pterygoid lamina shaped by once



• Heighten+tray with screw



• Anti-collision block

## CHARACTERISTICS

- 1.Clear floor design, save space.
- 2.Adopt double cylinder, 4x4 higher and stronger chain, the wire rope balance system.
- 3.One side manual release.
- 4.Rubber pad door-opening protection.
- 5.Secure fence protect the toes.
- 6.Rubber support pad adopts double helix adjustment height and height increase joint.
- 7.Limit switch.
- 8.The arm adopts two stages or three stages design, larger range adjustment, suitable for different vehicle chassis, three-node arm optional installation.

## TECHNICAL SPECIFICATIONS

Lifting Capacity	4000kg
Lifting Height	1850mm
Min. Height	120mm
Pass Width	2500mm
Column Width	2790mm
Total Width	3320mm
Lifting Time	50s-60s
Motor Power	2.2kw-380v or 2.2kw-220v
Oil Pressure Rating	24MPa
Weight	650kg

Note: According to user requirements for different voltage and frequency product (specific parameters see the equipment signs)

## DIMENSIONS (mm)

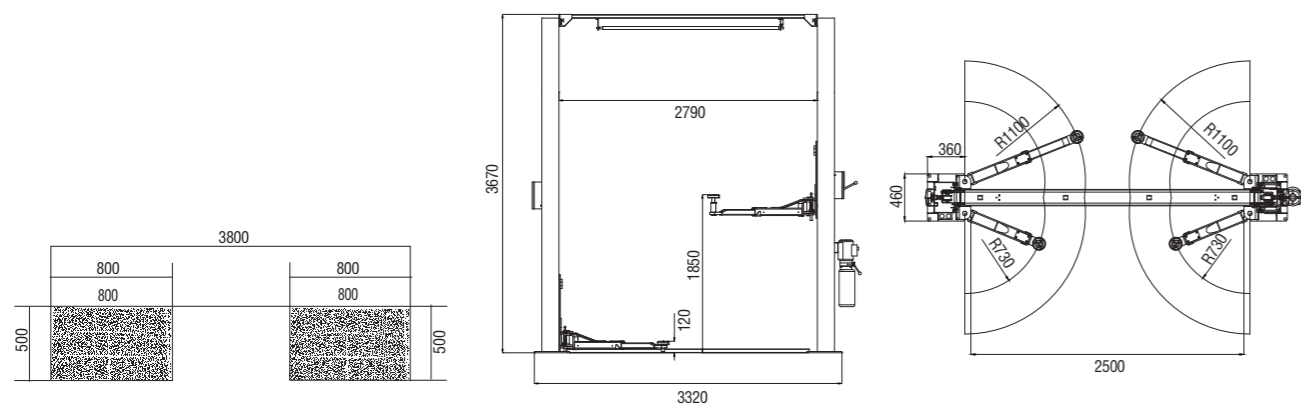

# KW-A2240

## CLEAR FLOOR LIFT

Clear floor lift apply to all small type vehicle maintenance .

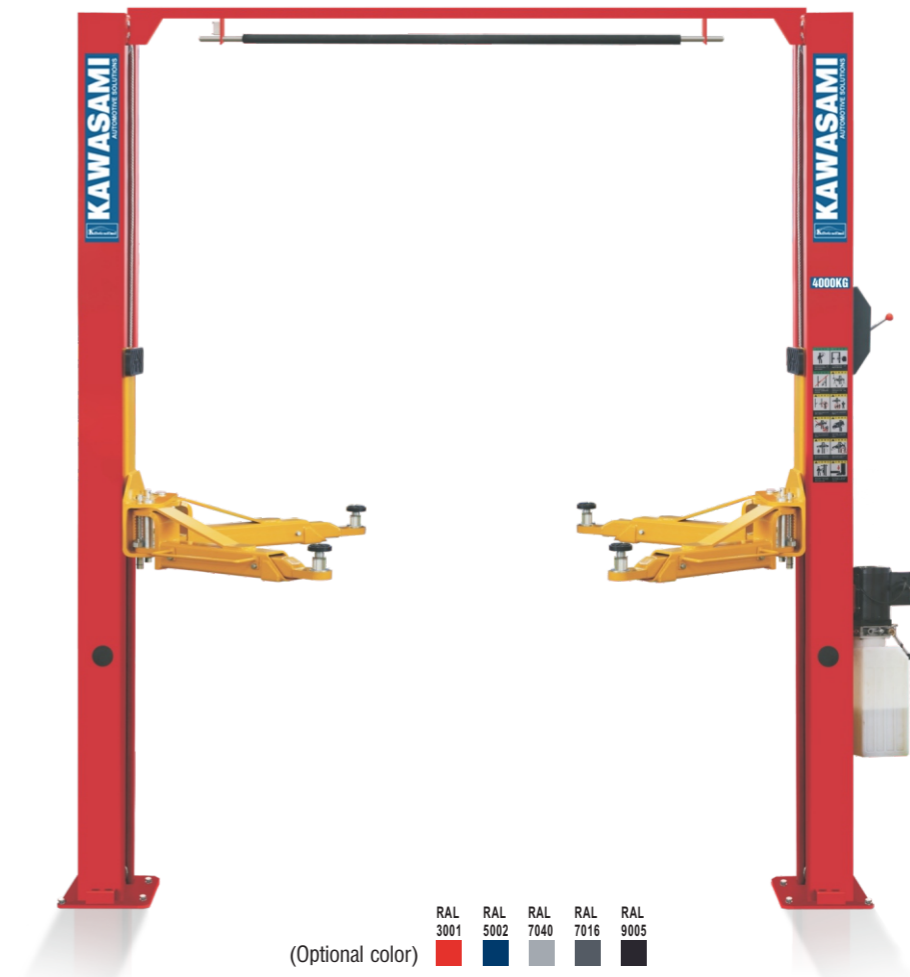

The Insurance For The Product Is Undertaken By The People's Insurance Company Of China Passed ISO9001:2000 Quality Management System Certificate and CE Certificate





- Bơm tay khẩn cấp (tùy chọn)



- Điều khiển cầu 1 bên



- Giới hạn hành trình



- Chốt tay cầu



- Xoáy ốc để tăng giảm chiều cao



- Khối chống va chạm

### ĐẶC TRƯNG

1. Thiết kế không sàn, tiết kiệm không gian.
2. Xi lanh đôi, xích 4x4 cao hơn và mạnh hơn, hệ thống cân bằng dây cáp.
3. Khóa cầu 1 bên thuận tiện cho việc sử dụng.
4. Đệm cao su bảo vệ cửa mỡ.
5. Hàng rào an toàn bảo vệ các tay.
6. Đệm hỗ trợ cao su sử dụng khớp điều chỉnh chiều cao xoắn kép và khớp tăng chiều cao.
7. Công tắc giới hạn.
8. Cánh tay cầu thông qua thiết kế hai giai đoạn hoặc ba giai đoạn, điều chỉnh phạm vi lớn hơn, phù hợp với khung gầm xe khác nhau, tùy chọn cánh tay ba đoạn.

### THÔNG SỐ KỸ THUẬT

Tải trọng nâng	4000kg
Chiều cao nâng	1850mm
Chiều cao tối thiểu	120mm
Khổ rộng	2500mm
Chiều rộng cột trong	2790mm
Tổng chiều rộng	3320mm
Thời gian nâng	50s-60s
Công suất động cơ	2.2kw-380v or 2.2kw-220v
Áp suất dầu định mức	24MPa
Trọng lượng	650kg

Chú ý: Theo yêu cầu của người dùng đối với các sản phẩm điện áp và tần số khác nhau (các thông số cụ thể xem các dấu hiệu cân bằng)

### KÍCH THƯỚC (mm)

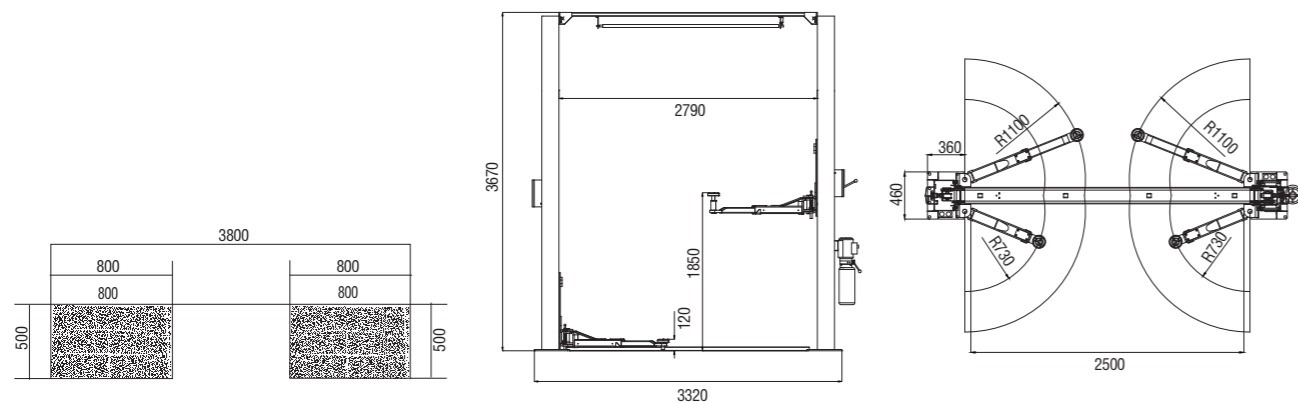

## KW-A2240 CẦU NÂNG 2 TRỤ 4 TẦN

Cầu nâng 2 trụ áp dụng cho tất cả các loại xe ô tô con bảo dưỡng

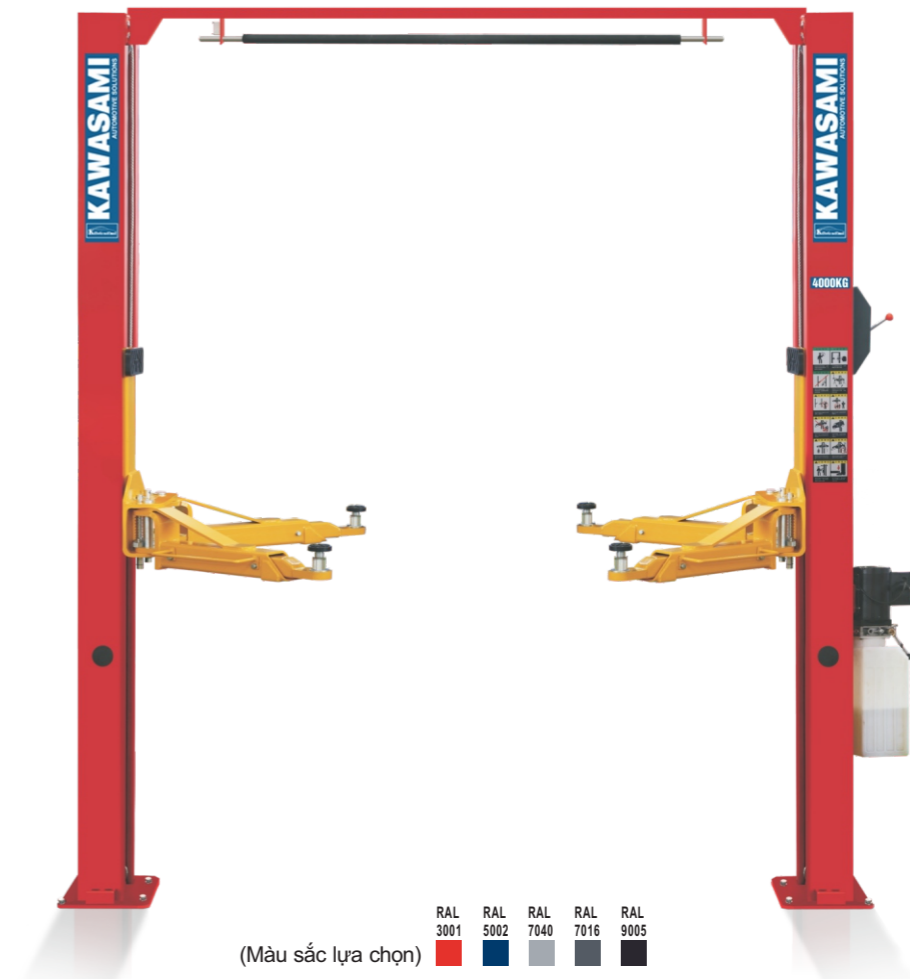

(Màu sắc lựa chọn) RAL 3001 RAL 5002 RAL 7040 RAL 7016 RAL 9005

Đạt chứng chỉ hệ thống quản lý chất lượng ISO9001:2000 và chứng chỉ CE

