

# KW-A-UTSL-3530

ULTRA THIN SCISSOR LIFT



● Electronic board and one button to adjust balance(optional)



● Emergency hand pump(optional)



● SUV heightening frame(optional)



● Power paw



● Pneumatic release



● Base approach switch

## CHARACTERISTICS

1. Ultrathin structure, surface mount, the initial landing height is 105mm, occupied small space.
2. The Italy original imported hydraulic pump valve and electrical components.
3. Double cylinder drive, safe and stable synchronization.
4. Meet the needs of different vehicles repair and detection.
5. One button to adjust balance and upper return oil, prevent oil cylinder rust.

## TECHNICAL SPECIFICATIONS

Lifting Capacity	3500kg
Lifting Height	1850mm
Min. Height	105mm
Lifting Time	70s-90s
Length Of The Platform	1450mm
Platform Width	635mm
Motor Power	3.0kw-380v or 3.0kw-220v
Oil Pressure Rating	24MPa
Air Pressure	0.6-0.8MPa
Weight	850kg

Note: According to user requirements for different voltage and frequency product (specific parameters see the equipment signs)

## DIMENSIONS (mm)

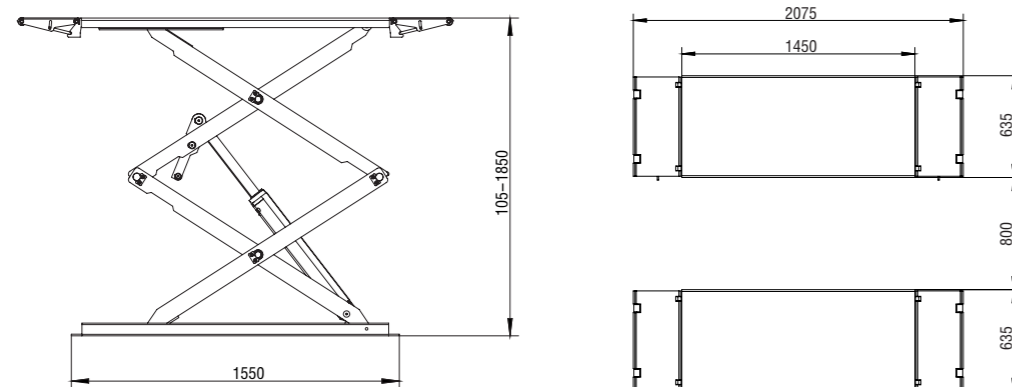

# KW-A-UTSL-3530

## ULTRA THIN SCISSOR LIFT

Ultra thin scissor lift is suitable for mini car's maintenance .



(Optional color)  RAL 3001  RAL 5002  RAL 7040  RAL 7016  RAL 9005

The Insurance For The Product Is Undertaken By The People's Insurance Company Of China Passed ISO9001:2000 Quality Management System Certificate and CE Certificate





- Bảng điện tử và một nút điều chỉnh cân bằng (tùy chọn)



- Bơm tay khẩn cấp (tùy chọn)



- Khung nâng cao SUV (tùy chọn)



- Xi lanh thủy lực



- Khóa khí nén



- Công tắc tiếp cận cơ sở

### ĐẶC TRƯNG

1. Cấu trúc siêu mỏng, giá treo bề mặt, chiều cao hạ ban đầu là 105mm, chiếm không gian nhỏ.
2. Van bơm thủy lực nhập khẩu ban đầu của Ý và các bộ phận điện.
3. Ổ xi lanh đôi, đồng bộ hóa an toàn và ổn định.
4. Đáp ứng nhu cầu sửa chữa và phát hiện các loại xe khác nhau.
5. Một nút để điều chỉnh cân bằng và dầu hồi trên, ngăn rỉ xi lanh dầu.

### THÔNG SỐ KỸ THUẬT

Tải trọng nâng	3500kg
Chiều cao nâng	1850mm
Chiều cao tối thiểu	105mm
Thời gian nâng	70s-90s
Chiều dài bộ	1450mm
Chiều rộng bộ	635mm
Công suất động cơ	3.0kw-380v or 3.0kw-220v
Áp suất dầu định mức	24MPa
Áp suất khí	0.6-0.8MPa
Trọng lượng	850kg

Lưu ý: Theo yêu cầu của người dùng đối với các sản phẩm điện áp và tần số khác nhau (các thông số cụ thể xem các dấu hiệu cân bằng)

### KÍCH THƯỚC (mm)

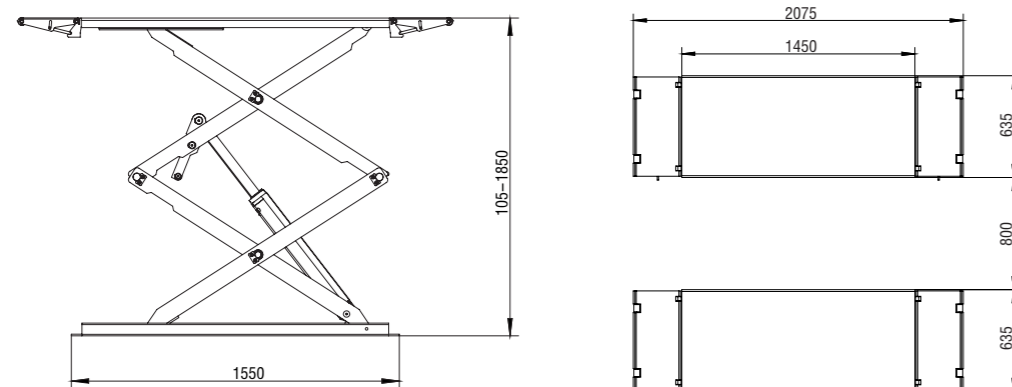

## KW-A-UTSL-3530

# CẦU NÂNG CẮT KÉO 3,5 TẤN LẮP NỔ

Cầu nâng cắt kéo lắp nổi phù hợp cho việc bảo dưỡng ô tô con



(Màu sắc lựa chọn) RAL 3001 RAL 5002 RAL 7040 RAL 7016 RAL 9005

Đạt chứng chỉ hệ thống quản lý chất lượng ISO9001:2000 và chứng chỉ CE

